



Your personal **packaging**

CHI SIAMO

La O PACK nasce nel 2018 ed è un'azienda operante nel settore degli imballi industriali. Nonostante la giovane età, possiede già una grande esperienza per ciò che concerne il mondo degli imballaggi industriali.

L'idea di base della OPACK è quella di innovare il concetto di imballaggio e di assistenza al Cliente, motivo per il quale ha investito nel settore digitale, creando il proprio sito di e-commerce in modo da rendere l'intero processo di vendita sempre più semplice ed immediato.

La O PACK S.r.l. è specializzata nella fornitura di:

- Casse in legno e in ferro per il trasporto di particolari aeronautici e industriali.
- Scatole in cartone
- Materiale per imballaggio (foam, accoppiato barriera, termoretraibile, ecc.)
- Cancelleria e materiale per la pulizia e l'igienizzazione



PCDA

L'azienda opera con ciclo PCDA, procedura composta da quattro fasi fondamentali: Pianificazione, Esecuzione, Controllo e Adeguamento.

CERTIFICAZIONI

LA O PACK S.r.l. è sinonimo di qualità e professionalità garantita dai numerosi corsi di aggiornamento e dalle certificazioni in nostro possesso:

- ISPM15-FITOK (certifica l'adozione di misure fitosanitarie per il legno scelto)
- UNI EN ISO 9001
- UNI EN ISO 14001
- UNI EN ISO 45001



UFFICIO TECNICO

Lo staff di professionisti di cui disponiamo è in grado di offrire ai nostri Clienti un'assistenza completa. I nostri tecnici nella fase di avanprogetto effettuano un'analisi di fattibilità, in cui valutano i dati raccolti e forniti dal cliente, ed elaborano le soluzioni necessarie al fine di raggiungere gli specifici obiettivi richiesti. Successivamente si procede verso la realizzazione esecutiva.

La progettazione 3D viene realizzata attraverso i più moderni software CAD e FEM e si presta attenzione alle esigenze e alle aspettative del cliente, per questo motivo l'azienda vanta importanti punti di forza:

- Produzione in ottica Just in Time
- Prodotti personalizzati in base alle esigenze dei client

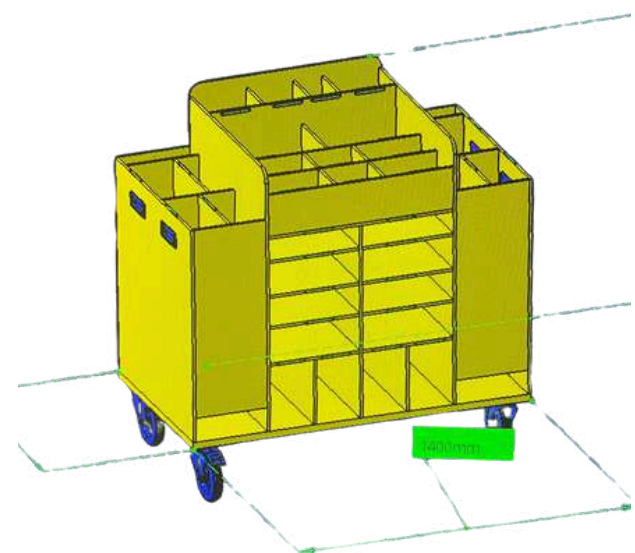
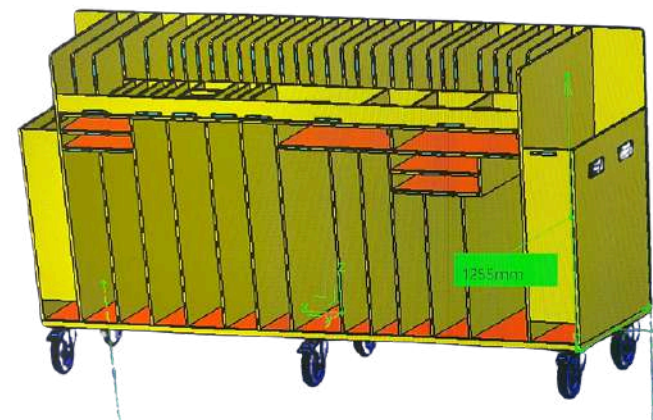
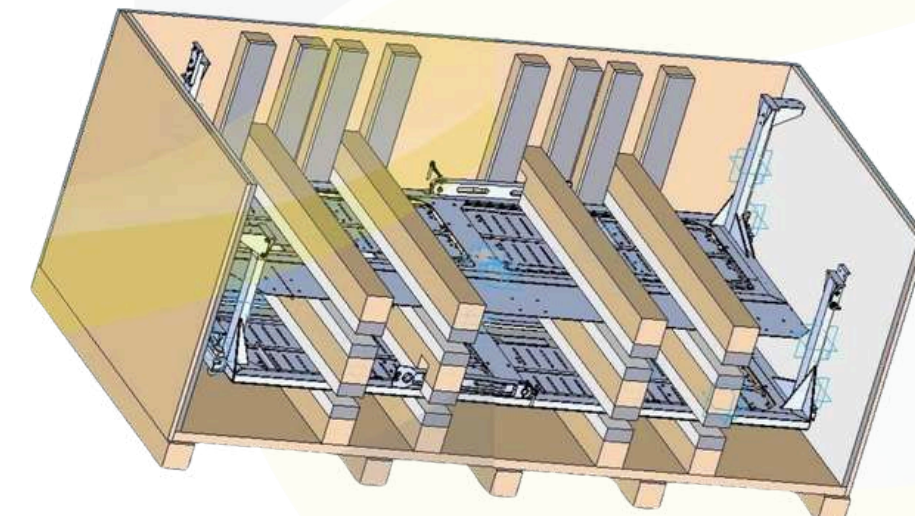
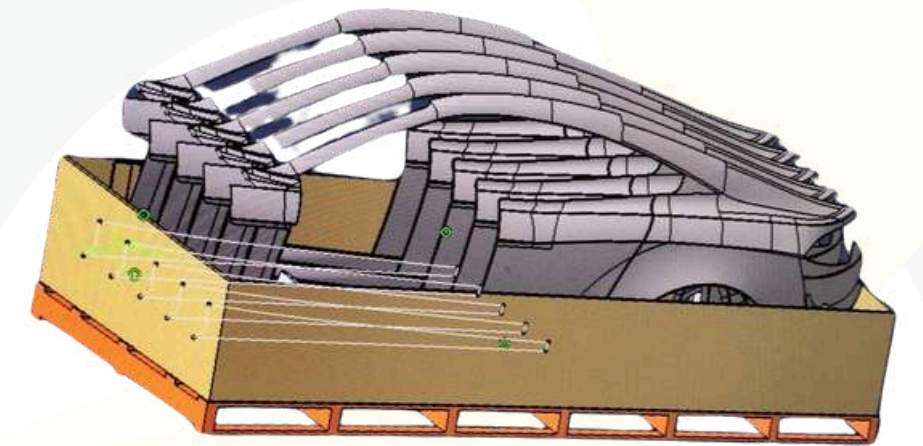

SEDE OPERATIVA

La prima sede operativa si trova a Giugliano in Campania (Na), all'interno della zona ASI ed è costituita da:

- 7000 mq di capannone industriale
- 800 mq di uffici tecnici ed amministrativi
- 6000 mq di piazzale recintato per carico/scarico merci
- Attrezzature moderne e complete facente parti dell'industria 4.0

La seconda sede operativa si trova a Collegno (To), all'interno della zona industriale ed è costituita da:

- 1000 mq di capannone industriale
- 250 mq di uffici tecnici ed amministrativi
- 500 mq di piazzale recintato per carico/scarico merci
- Attrezzature moderne e complete facente parti dell'industria 4.0

SICUREZZA

Tutti i macchinari in nostro possesso sono marcati CE, corredati di documento di conformità e manuale d'uso e manutenzione.

L'azienda si impegna costantemente nell'adottare misure di sicurezza informando gli operatori su eventuali pericoli, e segnalando la necessità dei sistemi di protezione tramite corsi di aggiornamento volti alla riduzione dei rischi.

PARCO MACCHINE

Grazie al parco macchine che comprende cnc a 5 assi, troncatrici, sezionatrici, macchina da stampa digitale, macchina per cartoni ecc. e ai software gestionali e soprattutto all'esperienza degli operatori e dei progettisti; l'azienda è in grado di produrre una vasta gamma di prodotti in legno, ferro, polipropilene e cartone con standard di qualità elevati.

La O PACK S.r.l. effettua lavorazioni in ottica di ottimizzazione dei processi.

I percorsi utensile vengono infatti calcolati dai vari software CAM 2D e 3D di ultima generazione in grado di garantire ottimizzazione di materiale, resa e tempi di produzione. Ogni macchinario è dotato di intuitive interfacce uomo-macchina per un'efficace comunicazione delle informazioni e gestione della macchina e delle sue funzioni, per garantire sempre un'alta efficienza.

I NOSTRI PRODOTTI E SERVIZI

L' accrescimento del Know-How aziendale negli anni ci ha permesso di realizzare strutture/contenitori sempre più complessi.

Partendo dalla nostra progettazione oppure dal disegno fornitoci realizziamo qualsiasi tipo di struttura.

Abbiamo vari campi di applicazione:

Legno: grazie alle nostre moderne attrezzature realizziamo casse customizzate, gabbie, selle, casse pieghevoli, pedane.

Cartone: Grazie al nostro impianto siamo in grado di realizzare qualsiasi tipologia e dimensione di scatola in mono, doppia o tripla onda anche in tirature ridottissime.

Materiali ausiliari: Abbiamo stretto accordi commerciali con produttori permettendoci così di poter offrire ai nostri clienti una vasta gamma di prodotti per l'imballaggio a prezzi competitivi sul mercato.

Termoretraibile accoppiato barriera: Realizziamo presso il cliente oppure nostra sede, servizio di sotto vuoto tramite accoppiato barriera e termoretraibile, proteggendo così il particolare da agenti atmosferici e agenti corrosivi.

Confezionamento conto terzi: Offriamo il servizio di confezionamento di qualsiasi prodotto, etichettatura, confezionamento (packaging), blisteraggio, applicazione termoretraibile, svolgimento di ogni attività connessa al confezionamento, secondo le indicazioni del cliente.

Stampa Digitale: Grazie al nostro nuovo impianto di stampa digitale di ultima generazione, siamo in grado di stampare qualsiasi grafica richiesta senza limiti di colore e nessun costo di stampa, su qualsiasi supporto e dimensione; legno, cartone, buste, forex ecc.

I NOSTRI PRODOTTI: IL LEGNO



I NOSTRI PRODOTTI: IL LEGNO



I NOSTRI PRODOTTI: TERMORETRAIBILE



I NOSTRI PRODOTTI: IL CARTONE



I NOSTRI PRODOTTI: IL CARTONE



ESEMPIO DI CONFEZIONAMENTO



I NOSTRI PRODOTTI: AUSILIARI

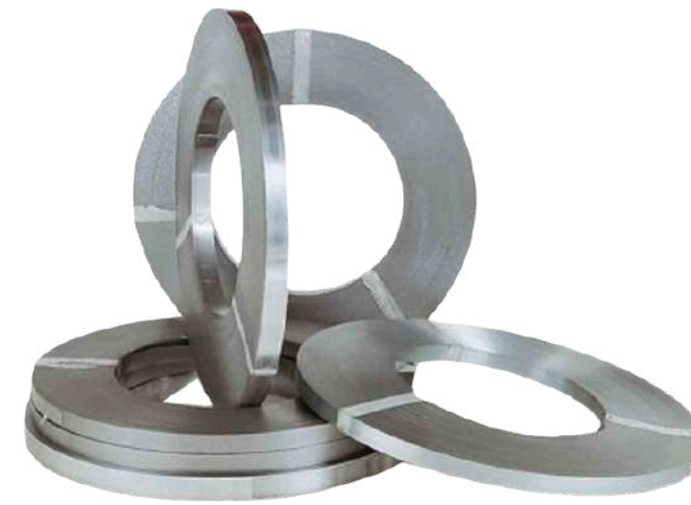

FILM PROTETTIVI PER SUPERFICI E TESSUTI PROTEZIONE ROBOT

FILM PROTETTIVI TRASPARENTI PER ESTERNI ED INTERNI



Film protettivo per componenti esterni:

- Film trasparente studiato per la protezione di fanaleria e componenti esterni della carrozzeria.

Film protettivo per parti interne:

- Film protettivo di vari spessori, trasparenza e adesività
- Protezione di schermi antiriflesso e anti-impronta
- Protezione su profili antigraffio
- protezione dei rivestimenti in pelle

TESSUTO DI COPERTURA ROBOT



Applicazione:

Tessuto di copertura del robot per verniciature; protegge struttura e braccio dagli schizzi e fumi di vernice spruzzata sul pezzo.

MACCHINE ROTORBITALE E SERVIZIO DI ASSISTENZA E RIPARAZIONE



NASTRI ADESIVI SPECIALI

STRATUS FINE 09 -Nastro per profilatura mascherature



Struttura:

- Supporto multistrato poliolefinico e adesivo polimerico a base acqua, innovativi rispetto ai nastri Fine-Line
- Allestibile in vari formati e larghezze: da 9 a 100mm.

Prestazioni:

- Maggiore leggerezza del supporto e di applicazione.
- Migliore con formabilità, grazie al maggior coefficiente elastico.
- Resistente a passaggi in forni che raggiungono temperature fino a 150°C, grazie all'accoppiamento a poliolefine ad alta transizione vetrosa.

Applicazione:

- Progettato per profilature di confine per carrozzerie di auto bicolore

NASTRO ADESIVO GOFFRATO PROTETTIVO



Applicazione:

- Progettato per la protezione di paraurti ed altri particolari plastici durante il trasporto o test.

Struttura:

- Nastro protettivo goffrato di spessore 110 micron.
- Supporto multistrato polietilenico e adesivo modificato a base acqua.
- Allestibile in tre colori: blu, bianco e trasparente.
- Altezza 800mm, lunghezza 25 metri lineari.

Prestazioni:

- Resistente a urti accidentali durante la movimentazione di auto nuove.
- Adesività su acciaio 2N/cm.

An illustration of a warehouse interior. It shows several tall metal shelving units filled with orange boxes. A yellow forklift is in the foreground, and a person is standing nearby. In the background, there's a crane and a truck. The scene is brightly lit with a clean, modern aesthetic.

SERVIZI: MAGAZZINO

La O PACK S.r.l. offre la possibilità di esternalizzare i propri magazzini, offrendo manodopera altamente specializzata in modo da:

- Diminuire i costi per il cliente
- Gestire i costi gestionali ed organizzativi, alleggerendo di fatto il cliente
- Aumentare e migliorare la prestazione generale e singola
- Spostare l'investimento da parte del cliente su altre attività core

An illustration of global shipping. It features a globe with several red location pins. A yellow truck is shown on the left, and a cargo ship is on the right. The background is a light blue and white gradient with abstract shapes.

SHIPPING

Possibilità di trasportare i prodotti del Cliente da fine linea di produzione a qualsiasi punto di destino grazie all'esperienza di personale interno e accordi commerciali con partner di livello internazionale nel trasporto terra/aria/mare

PRINCIPALI CLIENTI



